

2024年度 茅ヶ崎市テニス選手権 兼 県選手権予選

日程	11/16 (土)	11/17 (日)	11/23 (土)	11/24 (日)	11/30 (土)	12/7 (土)	12/14 (土)	12/21 (土)	12/22 (日)
会場	茅ヶ崎公園コート								
一般男子単 複	1R	1R	2R	QF QF	SF	F SF・F	予備日		
男子40才 単 男子40才 複	1R	2R・QF QF	SF SF	F F					
男子50才 単 男子50才 複			1R	1R	2R・QF SF	SF・F F			
男子60才 単 男子60才 複			1R	2R	SF・F 1R	SF・F			
男子70才 単	1R	SF・F							
一般女子単 複	1R	1R	SF・F F						
女子50才 単 女子50才 複				1R・QF	SF・F 1R	SF・F			

・試合時間はドローに記載

・全種目8ゲームマッチ（8-8、7Pタイブレーク）ノーアドバンテージスコアリング方式

・全種目ノーアドバンテージスコアリング方式

*天候等で試合方法を変更する場合があります。

悪天候等での開催の有無及び変更ドローは下記テニス協会ホームページにて各自ご確認ください。

県選手権エントリーの関係もあり、小雨決行となります。

<注意事項>

- ① 服装はテニスウェア・テニスシューズを着用（テニス用ではないTシャツは不可）
- ② 雨天等の事情により、スケジュールの問題が生じた時にはナイター及び、他のコートに移動して実施する事もあります。
- ③ 使用球はダンロップフォートを本部より貸与します。
- ④ 本トーナメントは全てのプレイヤーを公平に扱います。
- ⑤ 選手はテニス選手論理規定に基づいてプレーして下さい。（ロゴは特に注意して下さい。）
 1. 試合は全てセルフジャッジで行います。
 2. 試合前のウォームアップはサービス4本です。
 3. 判定不可能の場合はグッドです。
 4. スコア、ポイントのコールはサーバーが相手に聞こえる様にすること、アウトコールもハンドシグナルと相手に聞こえる声で行なって下さい。
 5. エンドの交代は90秒、ポイントとポイントの間は25秒以内で次のプレーに入して下さい。
1ゲーム目終了時の休憩はありません。（守らない選手はポイントペナルティーです。）
- ⑥ 県選手権大会出場推薦枠：男子単4・複2 女子単・複各2 年齢別フリー。
- ⑦ 県選手権大会に出場する選手でポイントの必要な方は日本テニス協会への個人登録が必要です。
- ⑧ 駐車場に限りがあります。なるべく他の交通手段で来場して下さい。

主 催 茅ヶ崎市テニス協会 <http://cta-tennis.jp>

令和6年度 茅ヶ崎市テニス選手権大会 一般男子シングルス

11/16(土)	11/23 (土)	11/24 (土)	11/30 (日)	12/7 (土)	11/30 (日)	11/24 (土)	11/23 (土)	11/16(土)
1R	2R	QF	SF	F	SF	QF	2R	1R

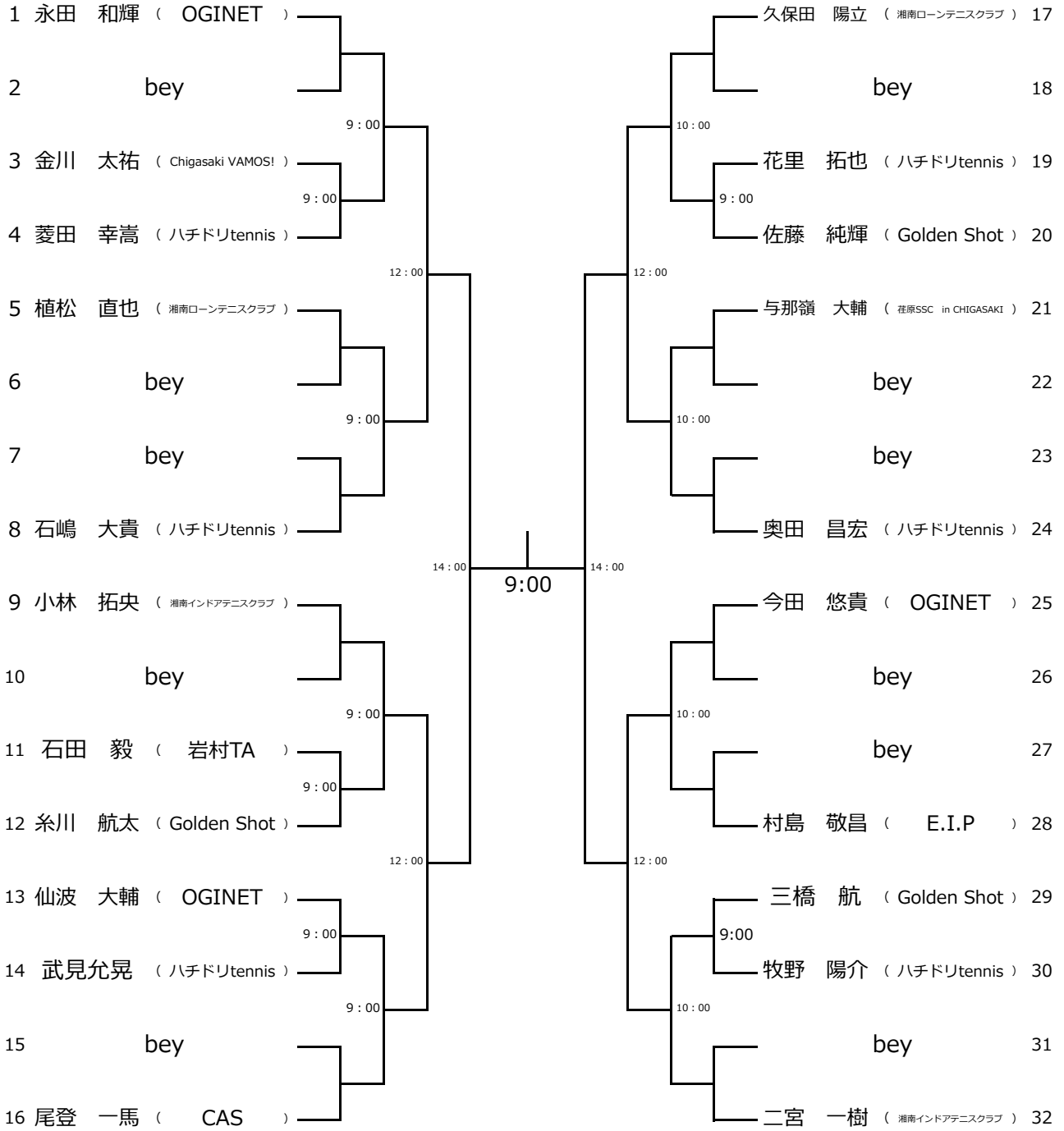

令和6年度 茅ヶ崎市テニス選手権大会
一般男子ダブルス

11/17 (日)	11/24 (土)	12/7 (土)	
1R	QF	SF	F

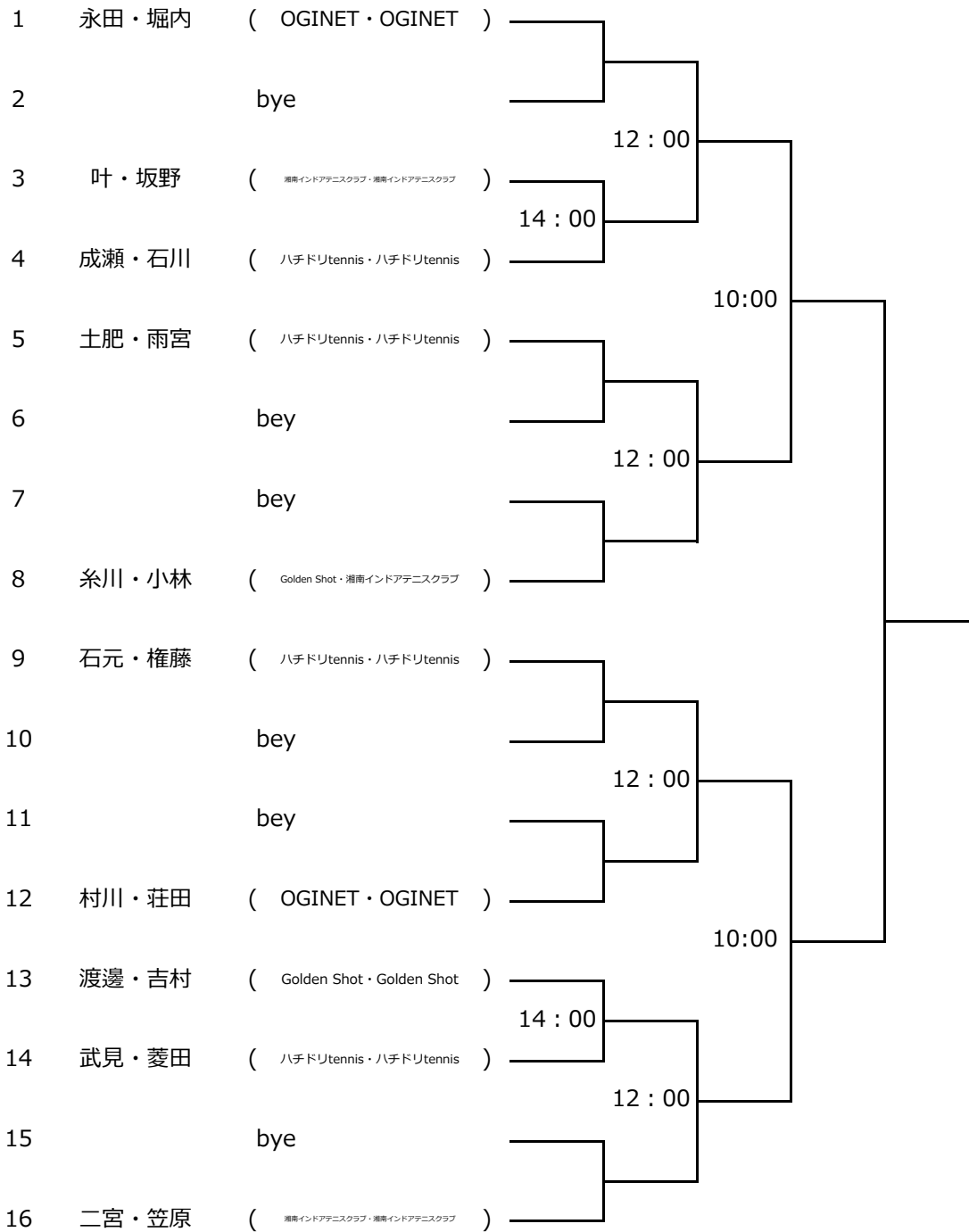

令和6年度 茅ヶ崎市テニス選手権大会 40才以上男子シングルス

11/16 (土)		11/17 (日)		11/23 (土)		11/24 (日)		11/23 (土)		11/17 (日)		11/16 (土)	
1R	2R	QF	SF	F				SF	QF	2R	1R		

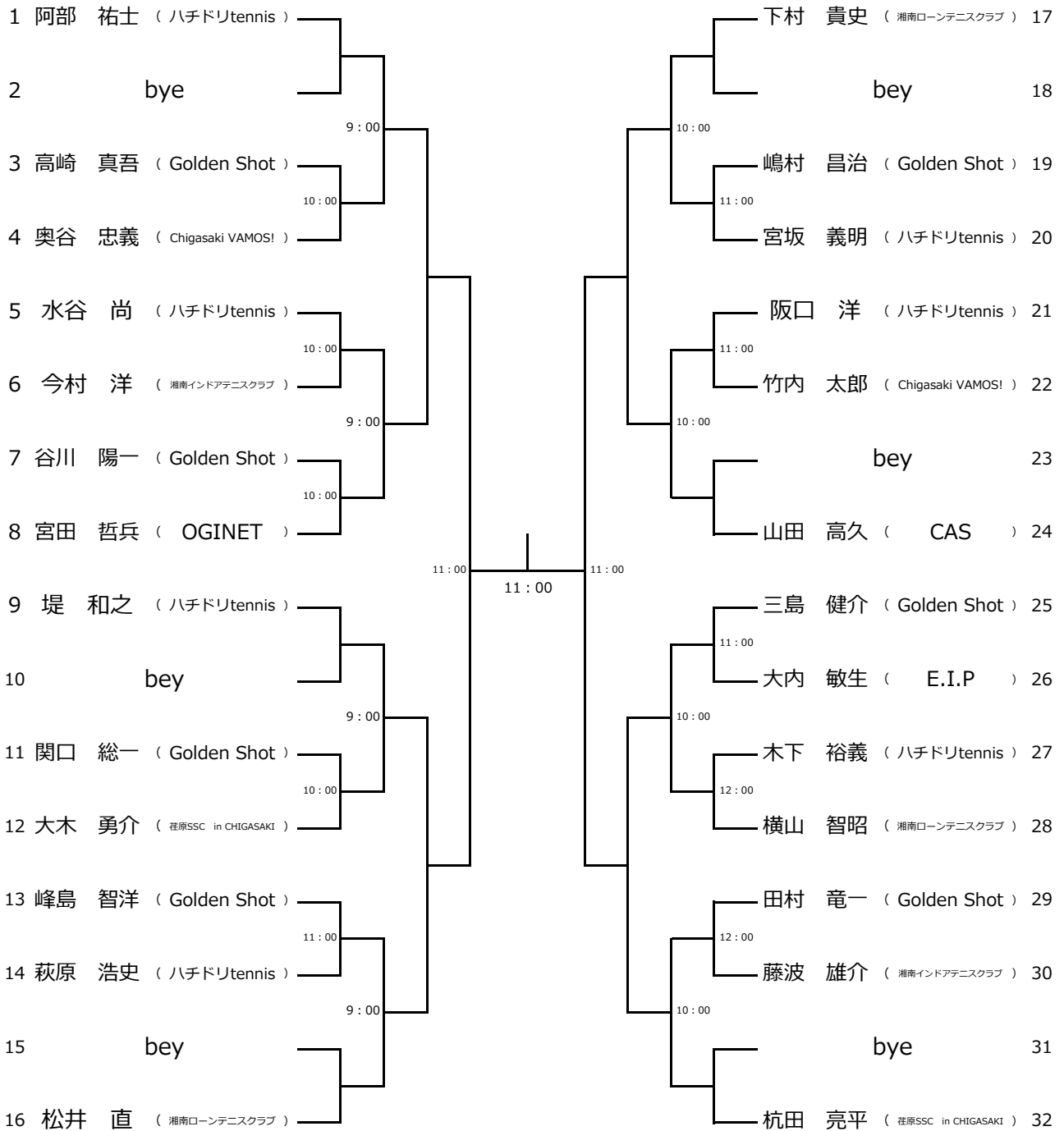

令和6年度 茅ヶ崎市テニス選手権大会
40才以上男子ダブルス

11/16 (土)	11/17 (日)	11/23 (土)	11/24 (日)
1R	QF	SF	F

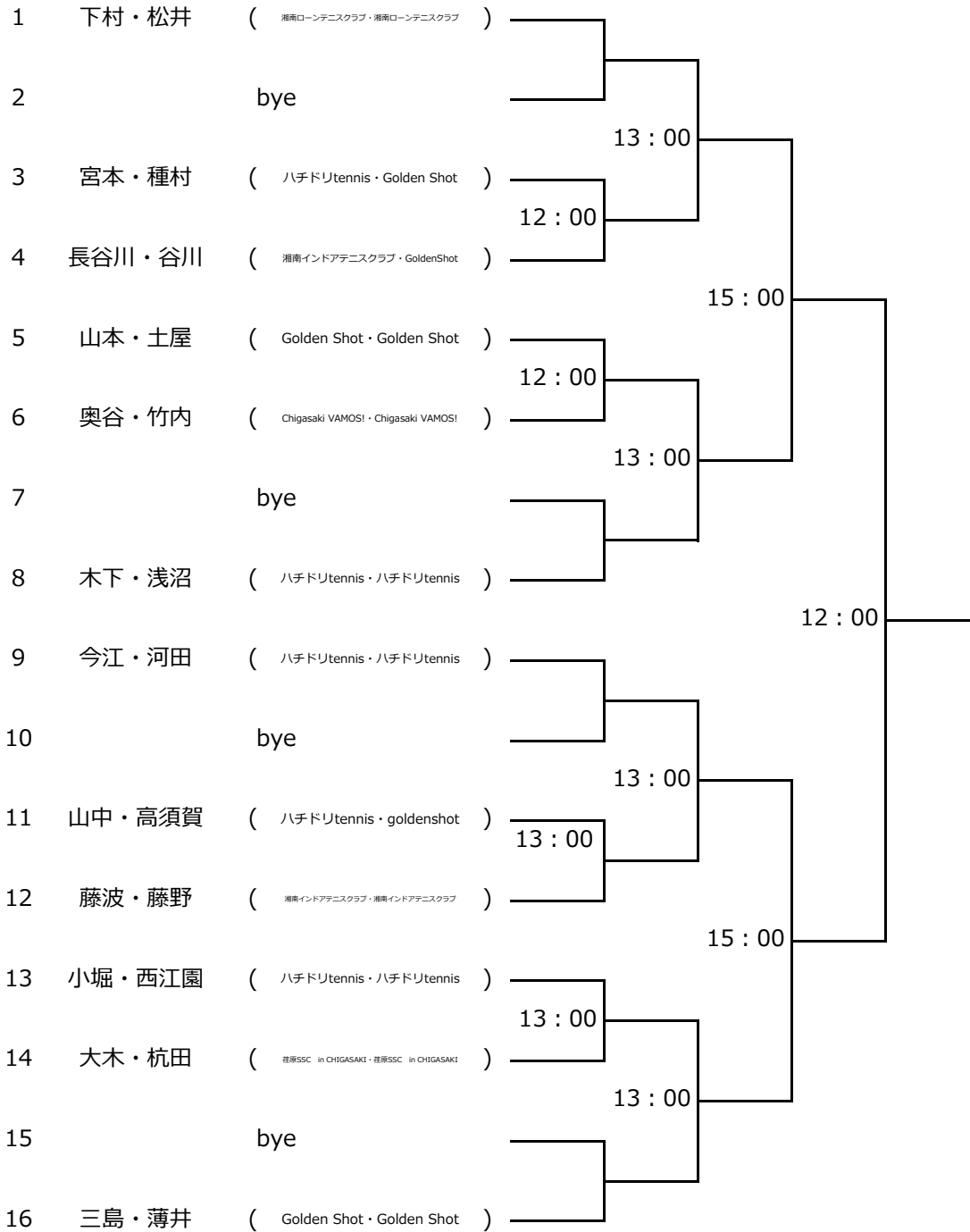

令和6年度 茅ヶ崎市テニス選手権大会 50才以上男子シングルス

11月23日	11/30 (土)	2024/12/7 (土)						
1R	2R	QF	SF	F	SF	QF	2R	1R

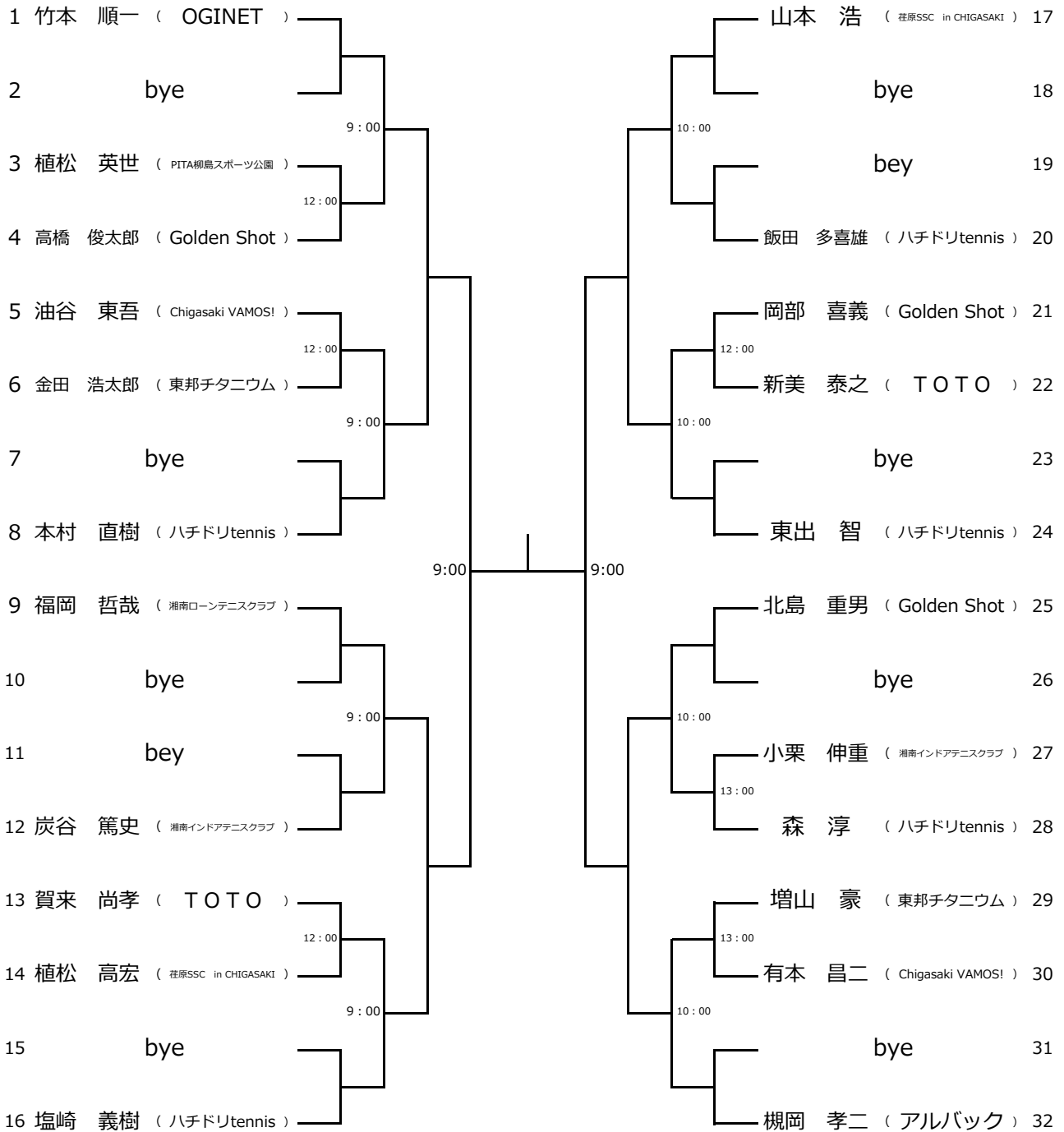

令和6年度 茅ヶ崎市テニス選手権大会
50才以上男子ダブルス

11/24 (日)	11/30 (土)	12/7 (土)
1R	SF	F

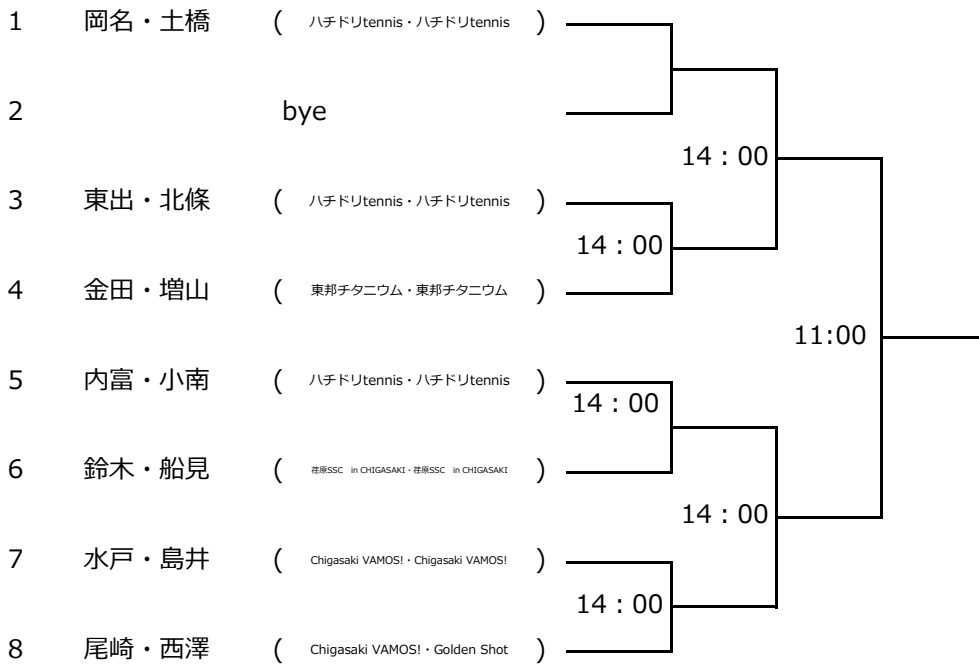

令和6年度 茅ヶ崎市テニス選手権大会
60才以上男子シングルス

11/23 (土)	11/24 (日)	11/30 (土)	
1R	QF	SF	F

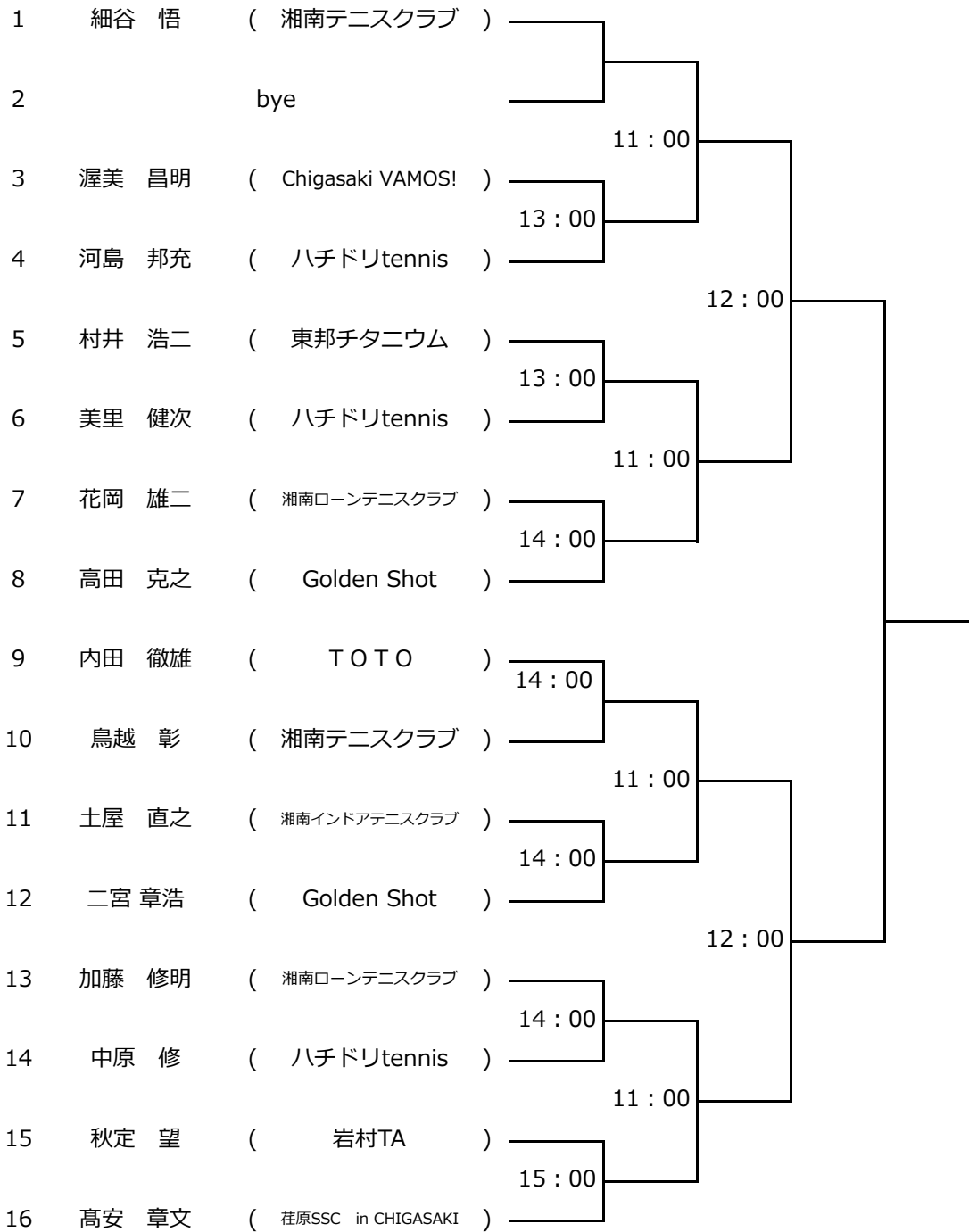

令和6年度 茅ヶ崎市テニス選手権大会

60才以上男子ダブルス

11/30 (土)	12/7 (土)	
1R	SF	F

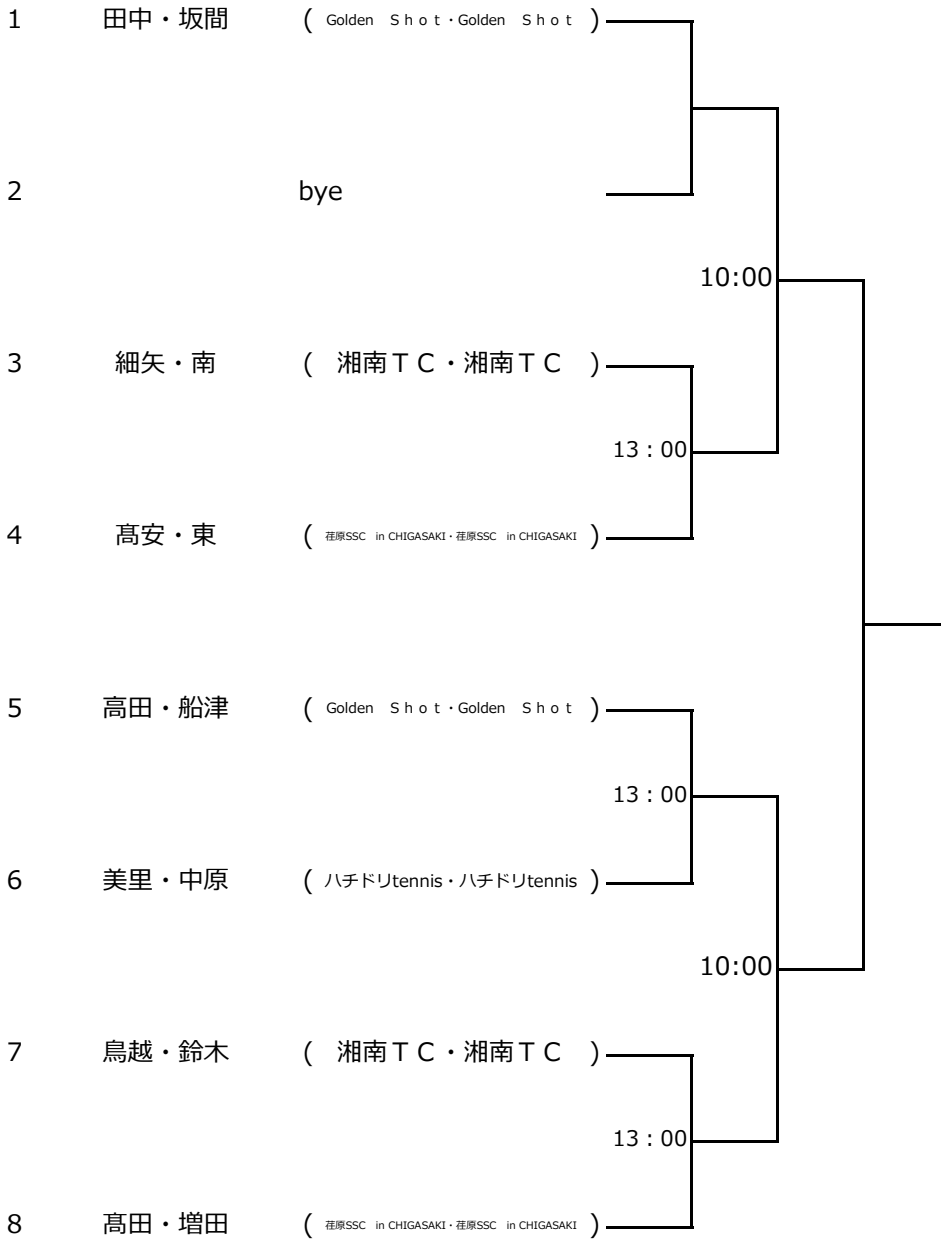

令和6年度 茅ヶ崎市テニス選手権大会

70才以上男子シングルス

11/16 (土)	11/17 (日)	
1R	SF	F

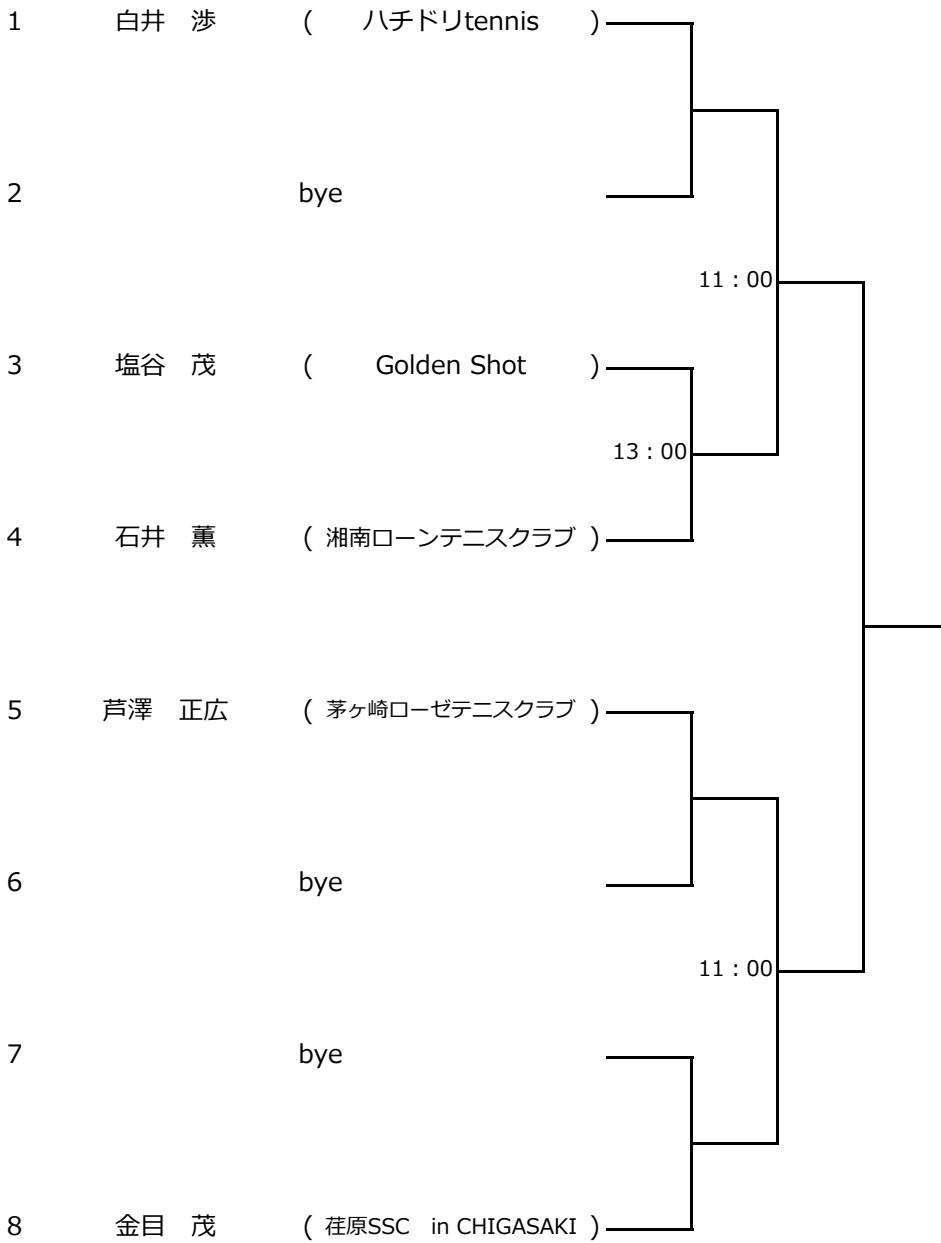

令和6年度 茅ヶ崎市テニス選手権大会

一般女子シングルス

11/16 (土)	11/23 (土)	
1R	SF	F

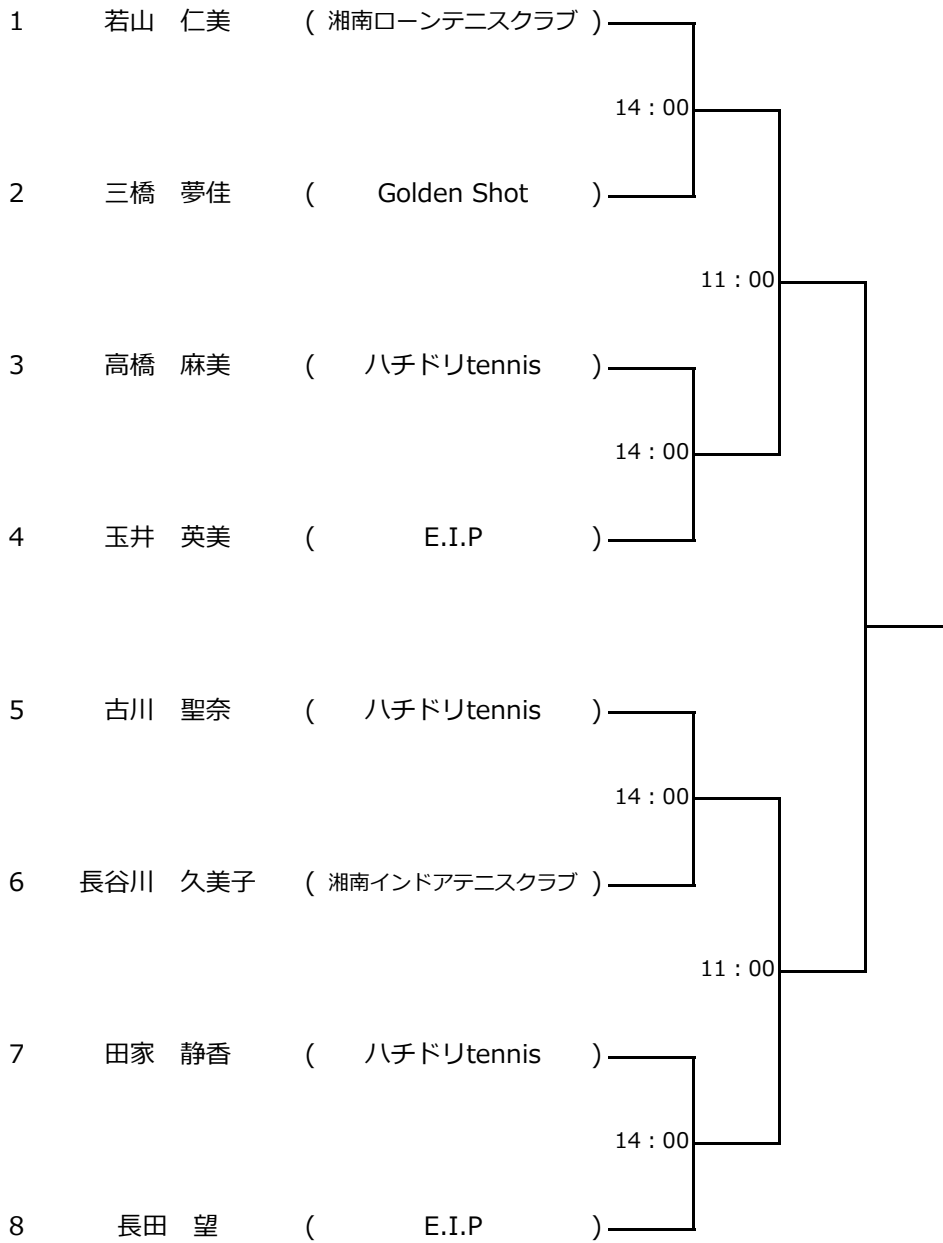

令和6年度 茅ヶ崎市テニス選手権大会

一般女子ダブルス

11/17 (日)	11/23 (土)
1R	F

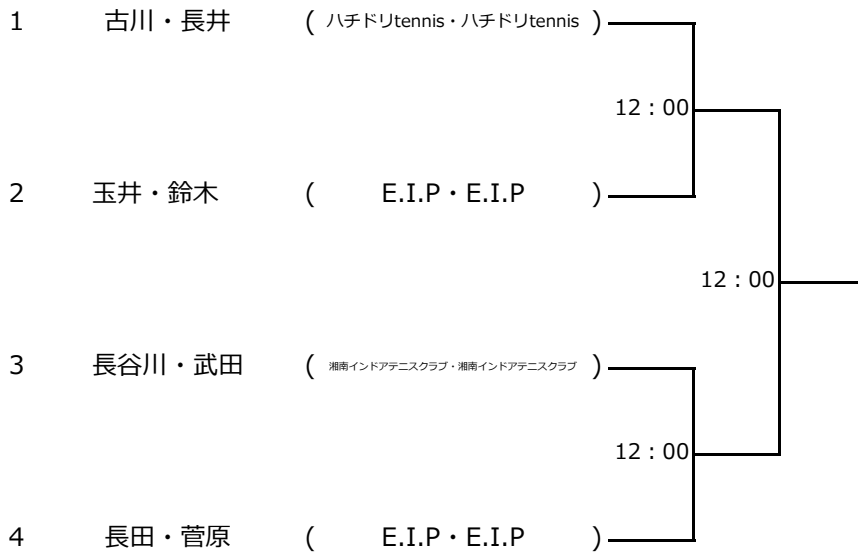

令和6年度 茅ヶ崎市テニス選手権大会
50才以上女子シングルス

11/24 (日)		11/30 (土)	
1R	QF	SF	F

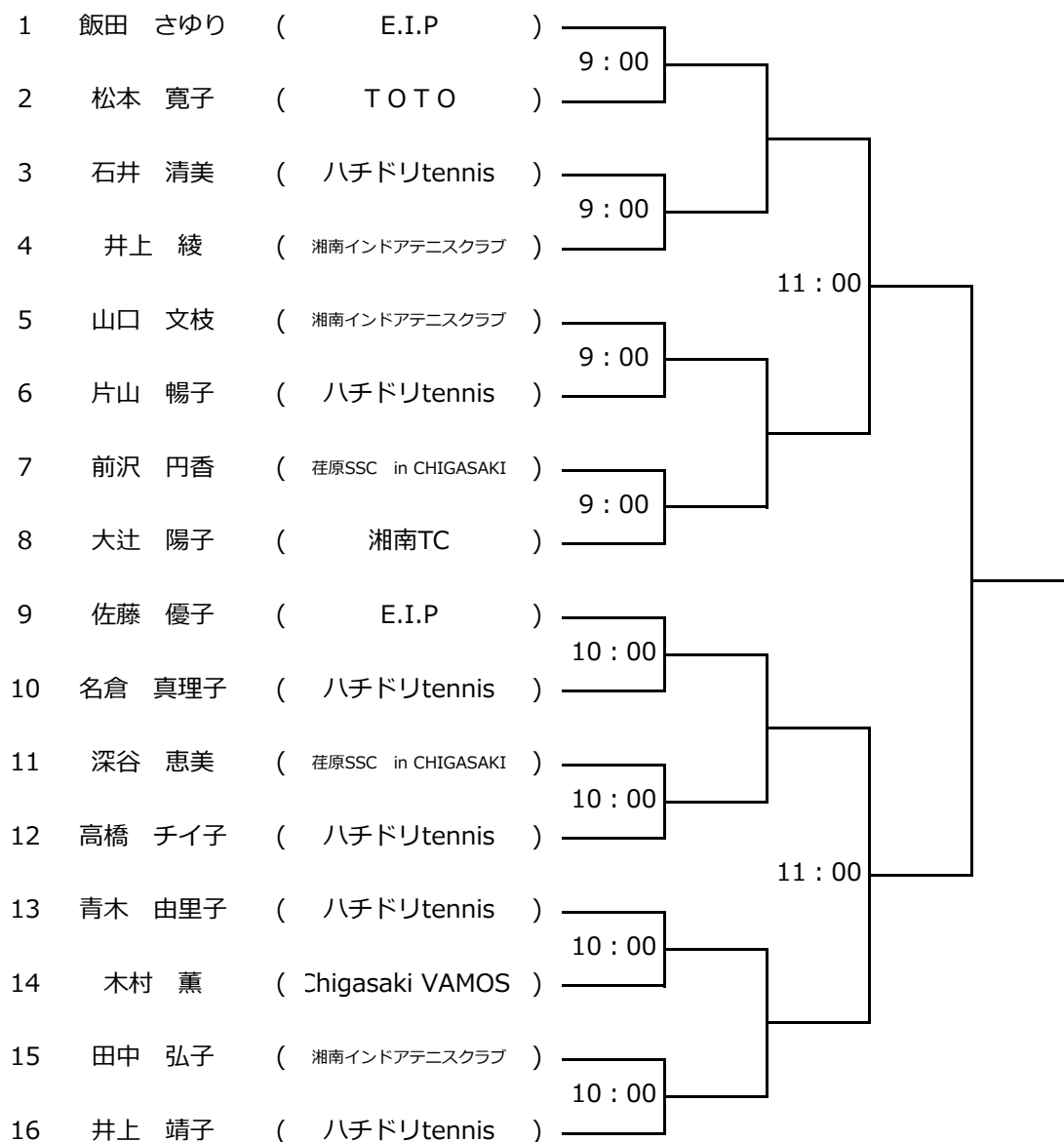

令和6年度 茅ヶ崎市テニス選手権大会

50才以上女子ダブルス

11/30 (土)	12/7 (土)	
1R	SF	F

